

Din genväg till målgruppen!

Utgåva 2009	1 (17.12.08)	2 (04.03.09)	3 (29.04.09)	4 (17.06.09)	5 (16.09.09)	6 (04.11.09)
Resa/Outdoor	Norra Sverige (S) Yddin (N) Grönland (Husky) Spetsbergen (N) Snösöko Laugarvegur (ISL)	Jotunheimen Vinter (N) Fyn (DK) Hardanger (N) Järnvägsparken (S) Foteviken (S) Vandra i Kjalvegur (ISL)	15 år Nordis Göta Kanal (S) Nordfinland (FIN) Öresund (S-DK) Småöer i Öresund Färöarna Vandra Telemarken (N) Inuit Östgrönland (GL)	Guldvasnkning (S/FIN) Svenska Lappland Femö (DK) Vandra Polarisen (N) Fjällräven Classic (S)	+ Kreuzfahrt Guide 2010 Östra Norge Djursland (DK) Ålanska Öarna Vinter / Jul Abisk / Arvidsjaur	
Outdoor produkter	Nordis presenterar passande produkter under rubriken Outdoor Produktyheter till de aktuella aktiviteterna under vandring, paddling eller sykling.					
I tillägg till våra huvudteman under rubrikerna Resa och Outdoor får du på förfrågan information om aktuella teman under rubrikerna Ekonomi, Fastigheter, Kultur, Vardagsreportager, Natur & miljö osv.						
Vi förbehåller oss rätten till kortsiktiga ändringar. Uppdaterad information kan fås på telefon eller via mail till verlag@nordis.com						

VÅR LÄSEKRETS

En detaljerad undersökning bland NORDIS läsare bekräftar tydligt att NORDIS Magazin, utan nämnvärda ströförluster, når målgruppen skandinavienresenärer: 89% av NORDIS läsare reser minst en gång per år till Skandinavien. Eftersom över hälften generellt föredrar skandinaviska produkter och har en nettointäkt som överstiger genomsnittet, är det en mycket intressant läsekrets för alla som erbjuder skandinaviska produkter.

Beställer från annonserbudanden i Nordis Magazin:
Ja 65,0 %

Ålder:

21-30	6,0%
31-40	18,0%
41-50	34,0%
51-60	27,0%
över 60	15,0%

Kön:

Kvinnor	48,0%
Män	52,0%

Netto intäkt:

under 20.000 €	28,5%
mellan 20-50.000 €	60,1%
över 50.000 €	11,4%

Föredrar skandinaviska produkter:

Ja 55,0 %

Interesse för produkter:

Mode	30,0%
Sportutrustning	18,7%
Möbler	30,9%
Kommunikation/Mobil	21,6%
Bilar	9,9%
Livsmedel	36,6%
Literatur/Filmer	38,4%

Nordis Internet:

53,0% av våra läsare använder Nordis-hemsidor

Populära fritidsaktiviteter:

Vandring	70,6%
Cykling	52,3%
Teater/bio/litteratur	34,7%
Fotografering	53,4%
Musik	39,5%
Shopping	19,0%
Vattensport/Segling	16,6%
Meta	24,8%

NORDIS Magazin :

läses i genomsnitt av: 2,5 personer

KONTAKTA OSS

Förlag/utgivare:

Nordis Verlag GmbH
Maxstr. 64
D- 45127 Essen
Tel.: +49-201 872 29-0
Fax: +49-201 894 25-11
E-mail: verlag@nordis.com

Kundkontakt Sverige

Nordis Verlag GmbH
Jochen-Paul Engelstätter
Strandmarksvägen 26
S-23192 Trelleborg
Tel.: +46-41 03 34 961
Fax: +46-41 03 34 961
E-mail: jochen.engelstaetter@nordis.com

TEKNISKA DATA

Bankförbindelse:

Nationalbank AG Essen
BLZ 360 200 30
Konto 189 200
Postbank Essen
BLZ 360 100 43
Konto 53 13 21-439
Den norske Bank
Konto 7874 06 07323

Distribution:

Fasta prenumeranter, kioskförsäljning, genom partners som resebyråer, nordiska firmor och rederier, på mässor som ITB och Skandinavien mm.

Upplaga: 38.000

Sidformat: 210 (b) mm x 297 mm

Satsyta: 178 (b) mm x 262 mm

Papper: Bildtryck

Tryckteknik: Offset

Färg: Europaskala efter DIN 16519

Text- och bildunderlag:

Hela tryckprocessen är digitaliserad. Färdiga filmer blir redigitaliserade, vilket beräknas i tillägg. Se teknisk information.

ANNONSFORMAT OCH PRISER



2/1 sida (utfallande)¹⁾
426 (B) mm x 303 mm

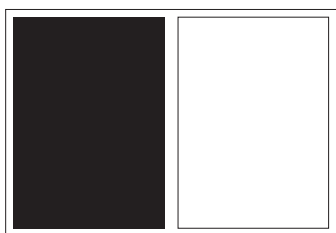

1/1 sida
178 (B) mm x 262 mm
utfallande
216 (B) mm x 303 mm³⁾

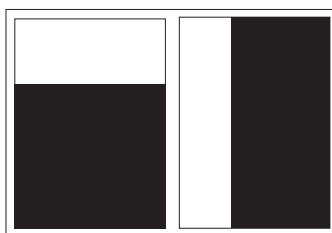

2/3 sida (liggande)
178 (B) mm x 173 mm
utfallande: 216 (B) x 194 mm³⁾

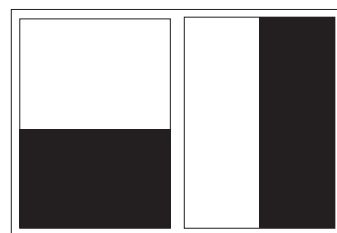

1/2 sida (liggande)
178 (B) mm x 128 mm
utfallande 216 (B) x 149 mm³⁾

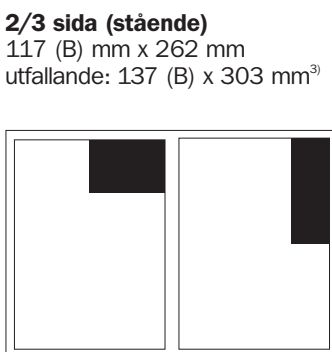

2/3 sida (stående)
117 (B) mm x 262 mm
utfallande: 137 (B) x 303 mm³⁾

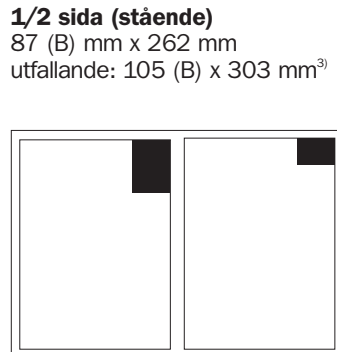

1/2 sida (stående)
87 (B) mm x 262 mm
utfallande: 105 (B) x 303 mm³⁾



1/3 sida (liggande)
178 (B) mm x 84 mm
utfallande: 216 (B) x 105 mm³⁾

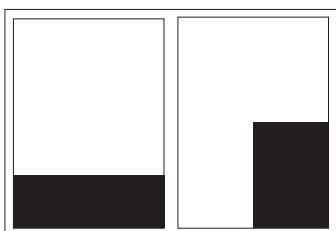

1/4 sida (liggande)
178 (B) mm x 61 mm
utfallande: 216 (B) x 82 mm³⁾

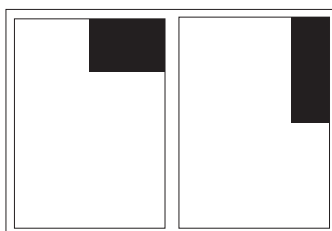

1/8 sida (liggande)²⁾
87 (B) mm x 61 mm

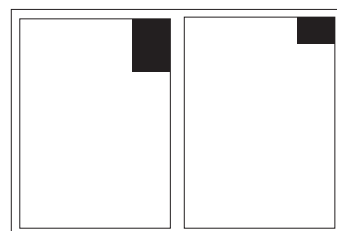

1/16 sida (stående)²⁾
41 (B) mm x 61 mm

1/3 sida (stående)
56 (B) mm x 262 mm
utfallande: 76 (B) x 303 mm³⁾

1/4 sida (stående)
87 (B) mm x 128 mm
utfallande: 105 (B) x 149 mm³⁾

1/8 sida (stående)²⁾
41 (B) mm x 128 mm

1/32 sida (liggande)²⁾
41 (B) mm x 30 mm

¹⁾Utfallande mått även möjligt i andra format. ²⁾Bara möjlig på bestämda sidor. ³⁾Annonsformat inkl. 3 mm tillägg pr. sida.

Priser i Euro. Skandinavienrabatt: 20%! Rabatten är ej bortdragen från priset.

Format	Satsyta (i mm bredd x höjd)	sv/vit	2-färg	3-färg	4-färg
2/1 sida	426 x 303	3.950 €			6.800 €
1/1 sida	178 x 262	2.190 €	2.760 €	3.230 €	3.790 €
2/3 sida liggande	178 x 173	1.520 €	1.940 €	2.260 €	2.650 €
2/3 sida stående	117 x 262	"	"	"	"
1/2 sida liggande	178 x 128	1.140 €	1.430 €	1.700 €	1.980 €
1/2 sida stående ¹⁾	87 x 262	"	"	"	"
1/3 sida liggande	178 x 84	800 €	1.010 €	1.170 €	1.390 €
1/3 sida stående	56 x 262	"	"	"	"
1/4 sida liggande	178 x 61	600 €	750 €	890 €	1.050 €
1/4 sida stående ¹⁾	87 x 128	"	"	"	"
1/8 sida liggande ¹⁾	87 x 61	315 €	410 €	490 €	575 €
1/8 sida stående ¹⁾	41 x 128	"	"	"	"
1/16 sida stående ¹⁾	41 x 61	170 €	210 €	250 €	295 €
1/32 sida liggande	41 x 30	105 €	125 €	150 €	170 €

Rabatt vid beställning i flera utgåvor: 2 utgåvor: 5%, 4 utgåvor: 10%, 6 utgåvor: 15%.

Tillägg för omslagssidor: baksida: 25%, insida fram och bak: 20%, bestämd placering i magasinet: 10%.

PRODUKTIONSKOSTNADER (ingen rabatt)

Produktionskostnaderna för annonser inkluderar annonsutkast, 1 bild upp till A7-Format, 1 logo (enkel) och provtryck (kunden levererar text och bilder)

NORDIS-GRUPPEN HAR EGET KONTOR I SVERIGE

Vi erbjuder en omfattande service inom marknadsföring och konsultverksamhet, och har mycket goda kunskaper speciellt inom tyska marknadsförhållanden och svenska reselivsprodukter. Genom ett nätverk av samarbetspartners i Tyskland, Sverige och andra länder löser vi de flesta uppdrag inom internationell marknadsföring och marknadskommunikation – inte bara på den tyska marknaden.

ANDRA PRODUKTER FRÅN NORDIS:

Skandinavien Reisehandbuch: en resehandbok som utkommer en gång per år, upplaga 80.000. Internetportalen: www.skandinavien.de, den största tyskspråkiga portalen om Skandinavien. Distribution. Översättning. Rådgivning för reselivsbranschen mm. Nordis har dessutom instiftat priset Scandinavian Travel Award.

RADANNONSER:

Kan placeras under följande rubriker: aktiviteter, stugor, kontakter och försäljning, arrangörserbudanden, övernattnings, diverse. Spaltbredd: 41 mm. Priser: pr. tecken för firmakunder: 0,22 €, för privata: 0,11 €.

BILAGA (ingen rabatt)

Max. format 200 (B) x 270 (H) mm. (Större format blir beskurna till självkostnadspris)

upp till 25 g:

Euro 105,-/1000 ex. + porto

upp till 35 g:

Euro 117,-/1000 ex. + porto

upp till 50 g:

Euro 120,-/1000 ex. + porto

Bilageupdrag är bindande först när

ett utkast föreligger.

format	1-färg svart/vit	4-färg	översättning
1/1 sida	200 €	250 €	70 €
2/3 sida	180 €	230 €	60 €
1/2 sida	150 €	200 €	50 €
1/3 sida	150 €	200 €	50 €
1/4 sida	135 €	175 €	35 €
1/8 sida	110 €	150 €	25 €
1/16 sida	55 €	–	20 €
1/32sida	30 €	–	15 €